

主軸編號	主軸轉速(rpm)	軸承規格	主軸拉力(kgf)	皮帶輪規格	刀把形式	環噴裝置	中心出水
1MB120A08K	8000	7012X4	700±10%	8YU-46T	BT40/CAT40/DIN40	有環噴X4個噴嘴	可選配
1MB120A10K	10000	7012x4	700±10%	5GT-68T	BT40/CAT40/DIN40	有環噴X4個噴嘴	可選配
1MB120A12K	12000	7012X4	700±10%	5GT-68T	BT40/CAT40/DIN40	有環噴X4個噴嘴	可選配

SPINDER 睿瑩精密機械股份有限公司
SPINDER Tech. Co., LTD

Name	MB120A皮帶式主軸外觀尺寸圖		Scale
Number	MB120A		Date
Approved	Check		Design

本圖面僅供客戶設計參考用！如有變更，不另行通知；如蒙採用請重新確認圖面！

TEL:886-4-25624899 e-mail : sales@spinder.com.tw

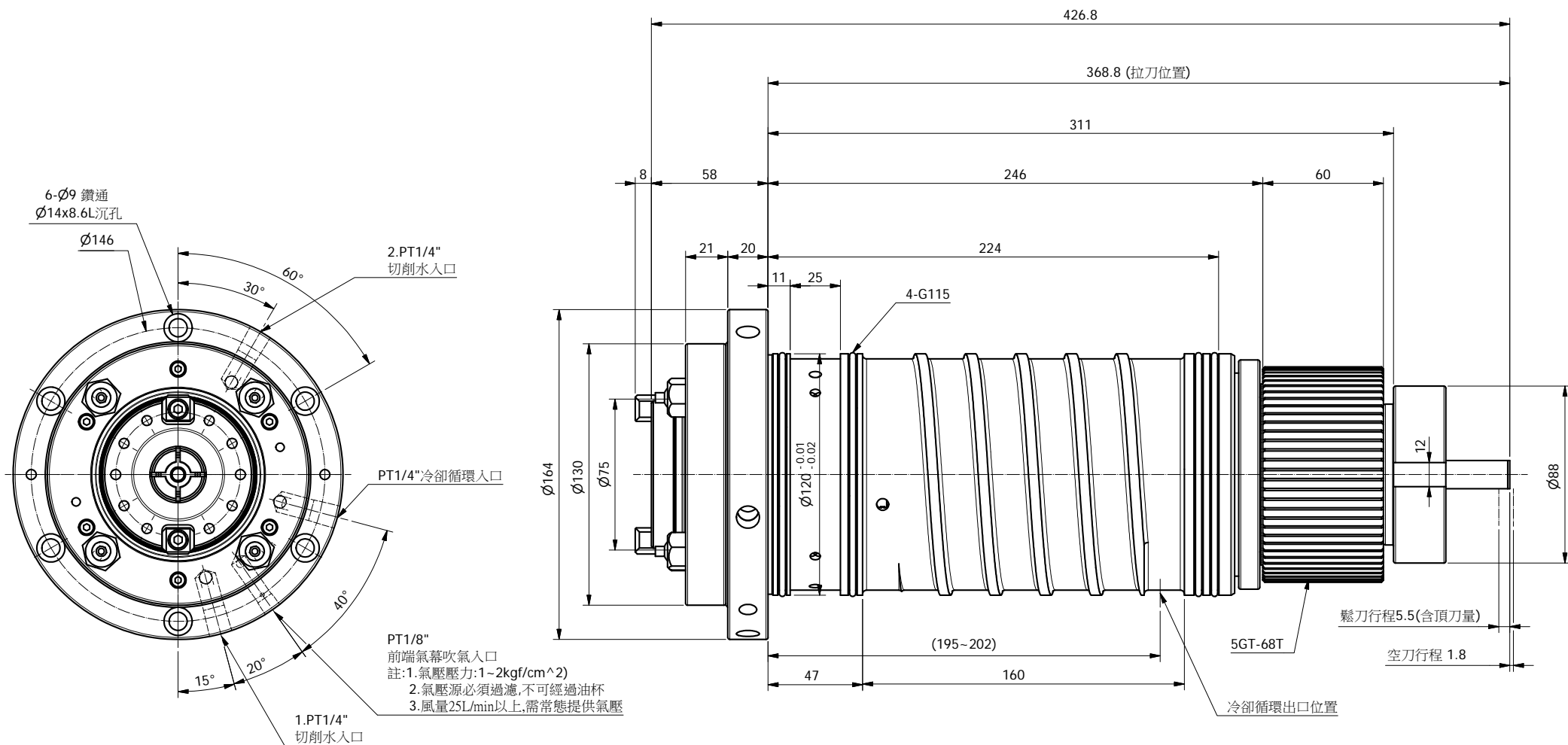

皮帶輪規格	主軸轉速(rpm)	軸承規格	主軸拉力(kgf)	皮帶輪規格	刀把形式	環噴裝置
1MB120A08K	8000	7012X4	700±10%	8YU-46T	BT40/CAT40/DIN40	有環噴X4個噴嘴
1MB120A10K	10000	7012x4	700±10%	5GT-68T	BT40/CAT40/DIN40	有環噴X4個噴嘴
1MB120A12K	12000	7012X4	700±10%	5GT-68T	BT40/CAT40/DIN40	有環噴X4個噴嘴

SPINDER 睿瑩精密機械股份有限公司 SPINDER Tech. Co., LTD			
Name	MB120A皮帶式主軸外觀尺寸圖		Scale
Number	MB120A		Date
Approved	Check		Design

本圖面僅供客戶設計參考用！如有變更，不另行通知；如蒙採用請重新確認圖面！